

Personalmanagement mit KIDICAP und ESCRIBA

Christian Mahnke
Date: 10/11/2011

© Copyright 2011 Hewlett-Packard Development Company, L.P. The information contained herein is subject to change without notice.



HP

BPO in Kürze

HP Business Process Outsourcing bietet Serviceleistungen, von der benötigten IT-Infrastruktur über das Applikationshosting bis hin zur Administration von Geschäftsprozessen. Schwerpunkte liegen hier auf der Entgelt- und Reisekostenabrechnung sowie Finance & Accounting.

- Mit 30.000 BPO Mitarbeitern in 50 Ländern
- Mit über 7 Mio. Gehaltsabrechnungen pro Monat
- Mit über 1 Mio. Abrechnungen von Geschäftsreisen pro Jahr
- Mehr als 700 Kunden in Deutschland
- Führender BPO HR Provider in Deutschland (KIDICAP® und SAP HR®) mit über 700 Kunden aus dem öffentlichen und Privaten Bereich



Personalmanagement mit KIDICAP und ESCRIBA

ESCRIBA

Warum ESCRIBA?

Vermeidung von Redundanzen bei der Dokumentenerstellung –verwaltung durch

- Objektorientierte, modulare Erstellung und Verwaltung von Dokumenten und Inhalten
- Klare Trennung zwischen Struktur und Inhalt von Dokumenten
- Zentrale Erzeugung und Ablage
- Integration von externen Daten in Dokumente

Warum insbesondere im Bereich BPO?

Skalierbare Betriebsaufwände:

- Mandantenfähiger Betrieb von ESCRIBA
 - Unterschiedliche Datenräume je Kunde
 - Unterschiedliche Auftragschnittstellen je Kunde
- Verwaltungsaufgaben lassen sich an den Kunden delegieren
 - Userverwaltung
 - Vorgangsverwaltung (Änderungsvorgang für eine Domäne)
 - Verwaltung von Vorlagenschlüsseln und Ereignissen





Personalmanagement mit SAP und ESCRIBA

ESCRIBA ist seit 1,5 Jahren im Privat-Bereich im Einsatz

- Bisher für einen Kunden (BP, in Kürze auch Intel und NXP)
- Anwendungsbereich: Erstellen von Standardbriefen für den Bereich Personalmanagement
- Realisiert in einer dedizierten SAP-GUI
- Betrieb der ESCRIBA-Komponenten in SAP R/3
- Archivierung in SAP Content Repository

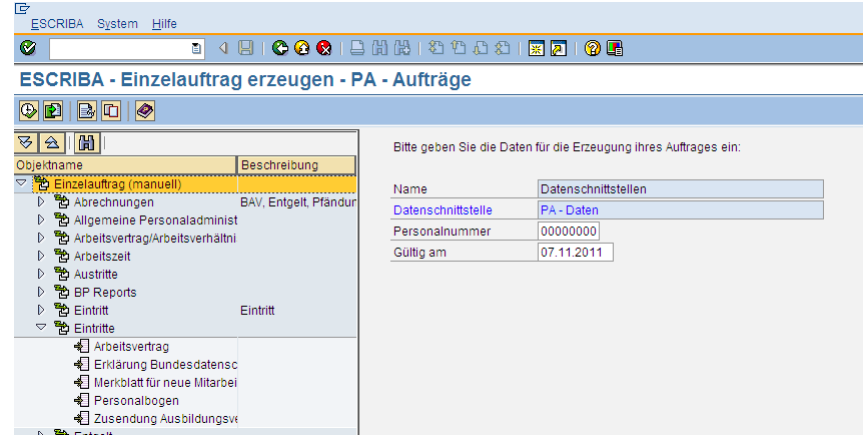

HP

Personalmanagement mit KIDICAP und ESCRIBA

Warum ESCRIBA auch im HP BPO Public Bereich?

- ESCRIBA bereits erfolgreich im SAP-Umfeld eingeführt
- Mit ESCRIBA 1.3 ist der Betrieb auf einer SAP unabhängigen Umgebung möglich
- ESCRIBA verfügt über ein Schnittstellenkonzept, dass die Anbindung der im Public Bereich verwendeten Systeme unterstützt
- Persistierung von Dokumentenaufträgen jetzt in ESCRIBA realisiert

ESCRIBA 1.3 ist seit 6 Monaten im Bereich BPO Public als Komponente in der Entwicklung einer Personalmanagementsoftware „EasyOffice.enterprise“ im Einsatz.



Personalmanagement mit KIDICAP und ESCRIBA

EasyOffice.enterprise Theorie

Christian Mahnke
Date: 10/11/2011

© Copyright 2011 Hewlett-Packard Development Company, L.P. The information contained herein is subject to change without notice.



Personalmanagement mit KIDICAP und ESCRIBA

EasyOffice.enterprise

Ein Großteil der Personalprozesse unserer Kunden aus dem öffentlichen Sektor zeichnen sich durch einen papierbasierten dokumentenzentrierten Ablauf aus. Mit Hilfe der Software EasyOffice.enterprise erhalten diese Kunden nun ein Produkt, um solche dokumentenzentrierten Prozesse entscheidend zu verbessern.

Papierbasierte, dokumentenzentrierte Prozesse

- sind in der Regel wenig standardisiert
- haben in der Regel keinen transparenten Ablauf
- zeichnen sich durch einen hohen manuellen Bearbeitungsaufwand aus
 - Hohe Kosten
- sind relativ fehleranfällig
- verwenden häufig veraltete Dokumente



Personalmanagement mit KIDICAP und ESCRIBA

EasyOffice.enterprise

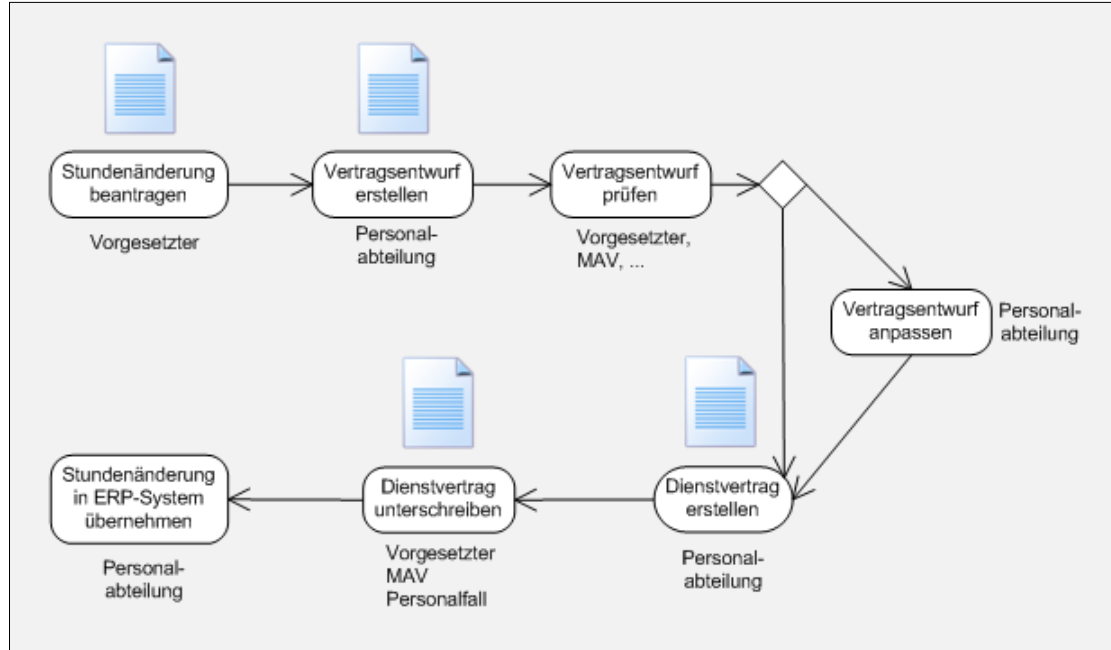

Beispiel: Personalprozess „Stundenänderung“

EasyOffice.enterprise

Eine effiziente Prozessunterstützung setzt wertvolle personelle Ressourcen frei, die effektiv eingesetzt werden können und neue Personalbeschaffungen überflüssig machen. Mit EasyOffice.enterprise erhalten Kunden von HP BPO ein Produkt, um ihre dokumentenzentrierten Prozesse entscheidend zu verbessern.

Personalmanagement mit KIDICAP und ESCRIBA

EasyOffice.enterprise

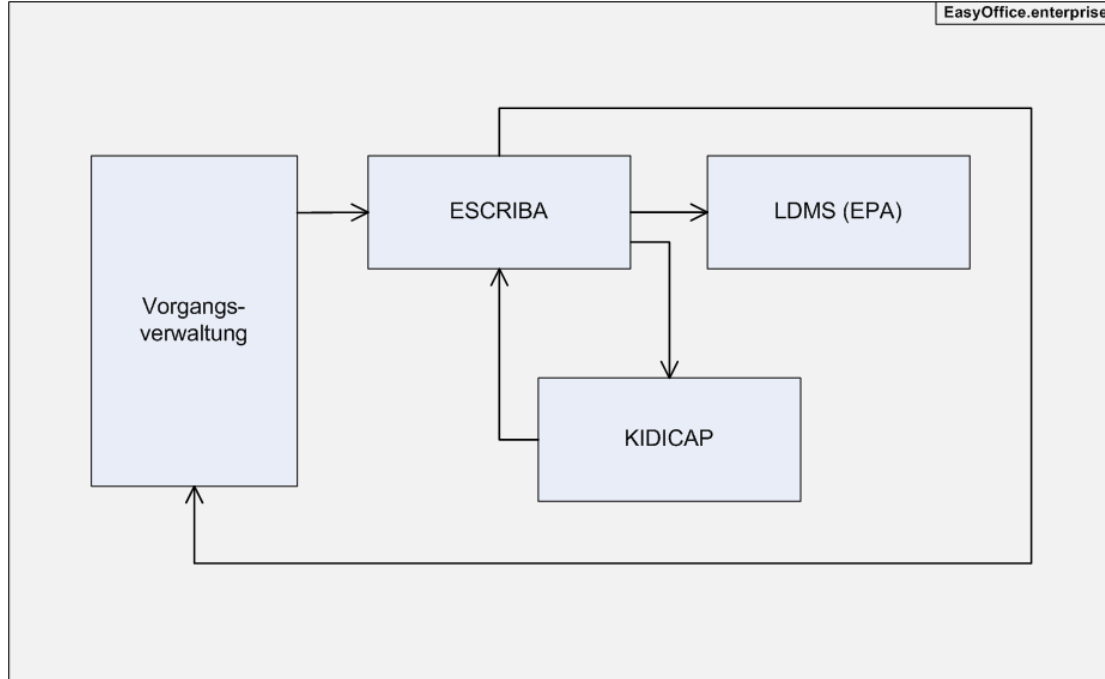

Vorgangsverwaltung

- Personalfallbezogenen Vorgänge erstellen/verwalten

ESCRIBA

- Dokumentenvorlagen erstellen und verwalten
- Dokumentenerstellung und -persistierung
- Verwaltung der Dokumentaufträge (Ausgabe, Persistierung, Archivierung, Export)

LDMS

- Archivierung finaler Dokumente
- Bereitstellung archivierter Dokumente

KIDICAP

- Bereitstellung personalfallbezogener Daten zur Verwendung in Dokumenten
- Übernahme von abrechnungsrelevanter Informationen aus Dokumenten

Personalmanagement mit KIDICAP und ESCRIBA

EasyOffice.enterprise

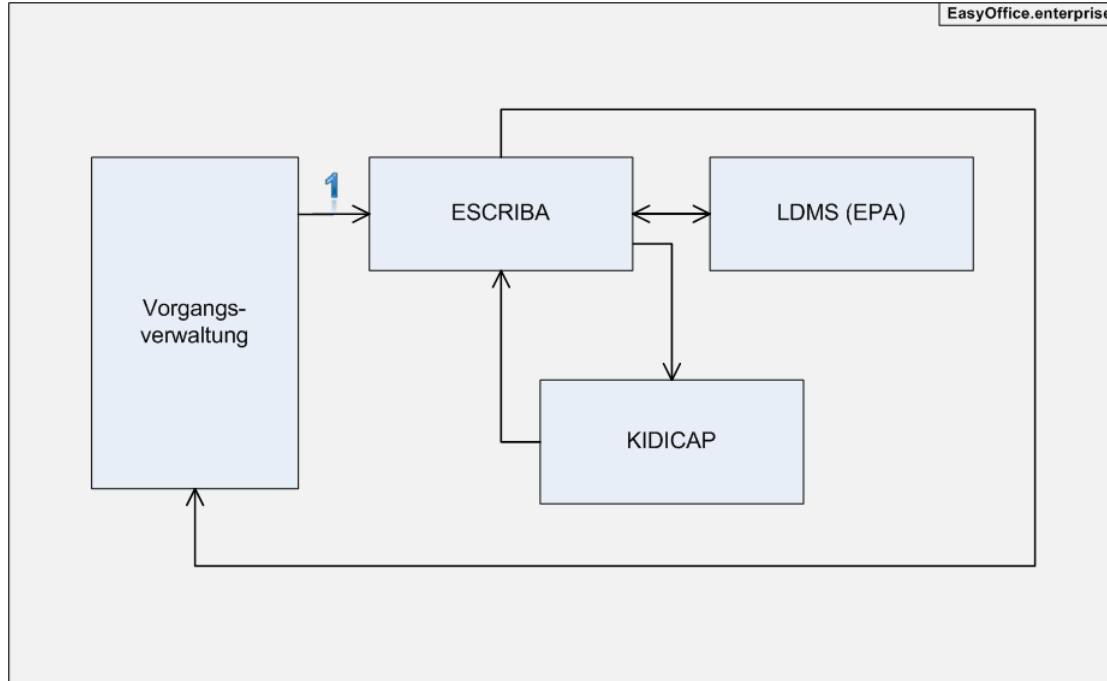

Vorgangsverwaltung -> ESCRIBA

Starten von Dokumentenerstellungsaufträgen und Folgeaufträgen, sowie der Aufruf bereits erstellter Dokumente.

Neuer Auftrag:

- Übergabe von Sachbearbeiterdaten
- Übergabe der Parameter zur Beschaffung von KIDICAP-Daten
- Übergabe eines Vorlagenschlüssels
- ggf. Übergabe von Vorgängerauftrags-ID

Aufruf eines bereits erstellten Auftrags

- Übergabe der ESCRIBA-Job-ID

Personalmanagement mit KIDICAP und ESCRIBA

EasyOffice.enterprise

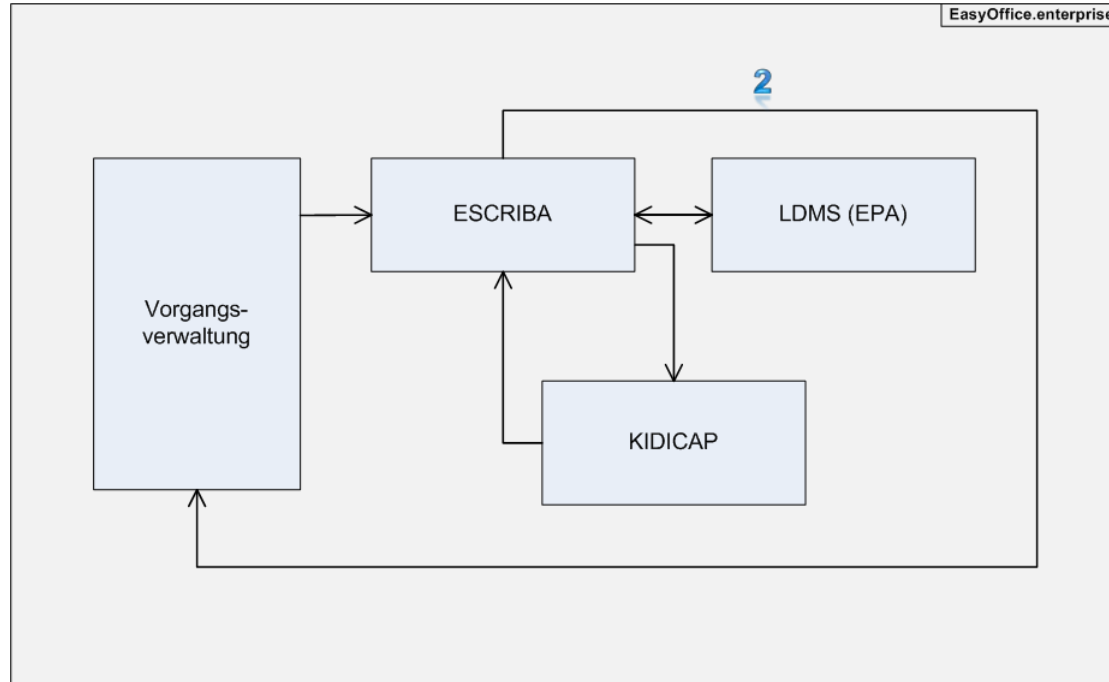

ESCRIBA -> Vorgangsverwaltung

Statusupdate

Rückmeldung der Status von Dokumentenaufträgen an die Vorgangsverwaltung.

Personalmanagement mit KIDICAP und ESCRIBA

EasyOffice.enterprise

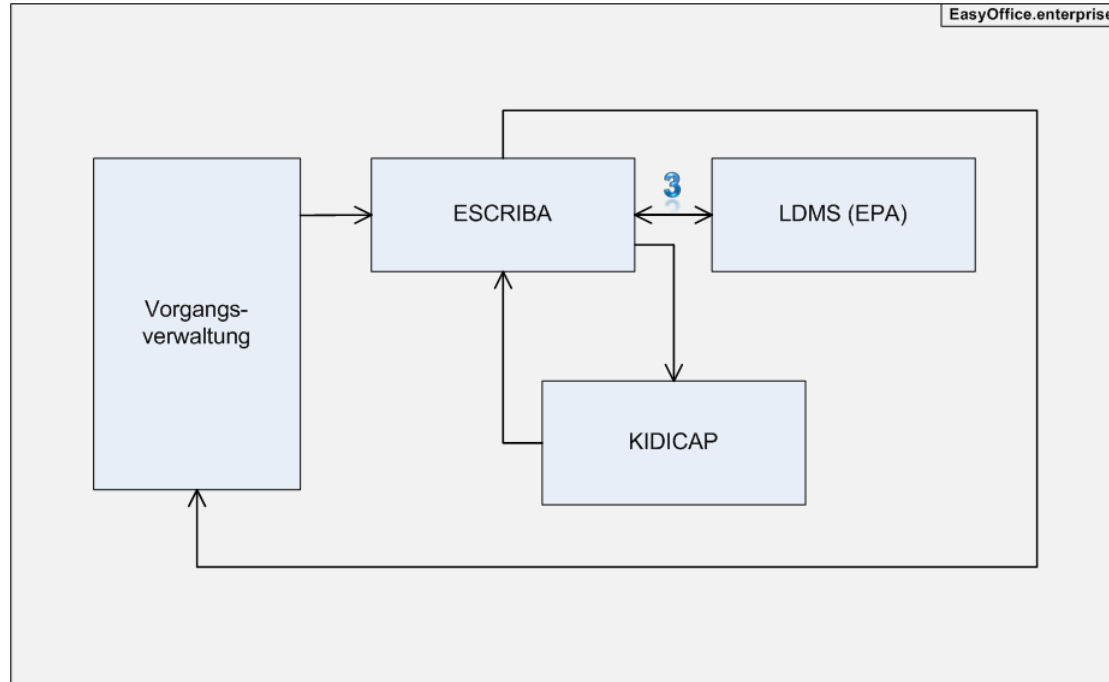

ESCRIBA -> LDMS (EPA)

Archivierung

Langzeitarchivierung von Dokumenten in der elektronischen Personalakte LDMS

Personalmanagement mit KIDICAP und ESCRIBA

EasyOffice.enterprise

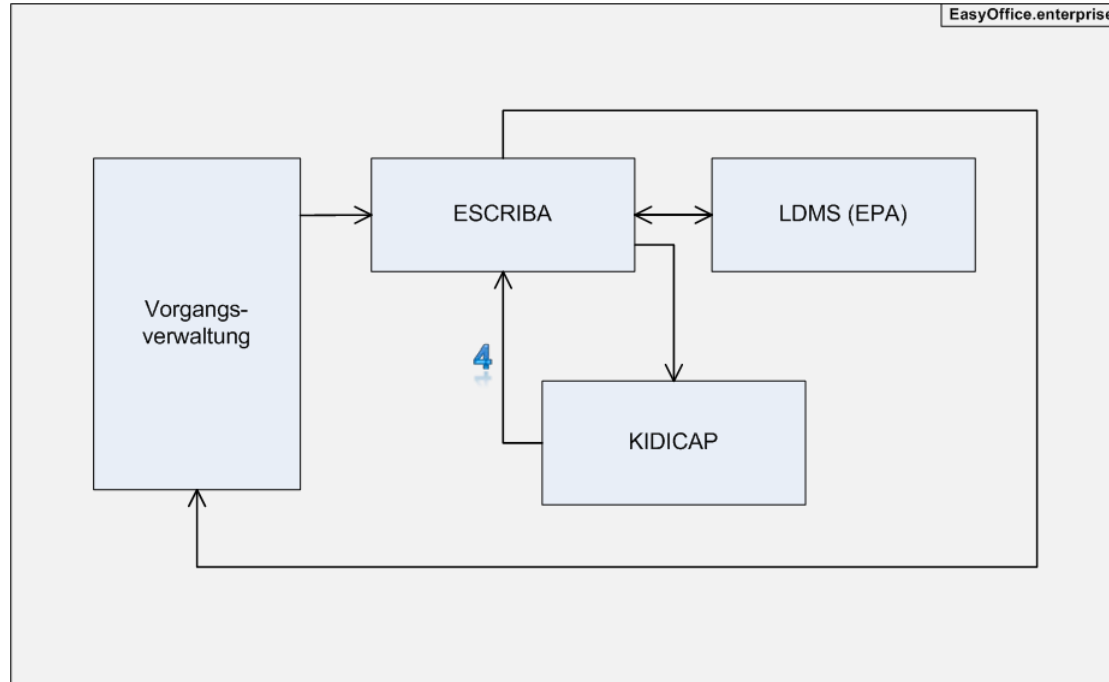

KIDICAP -> ESCRIBA

Datenbeschaffung

Beschaffung echtabgerechneter, personalfallbezogener Daten aus KIDICAP

Personalmanagement mit KIDICAP und ESCRIBA

EasyOffice.enterprise

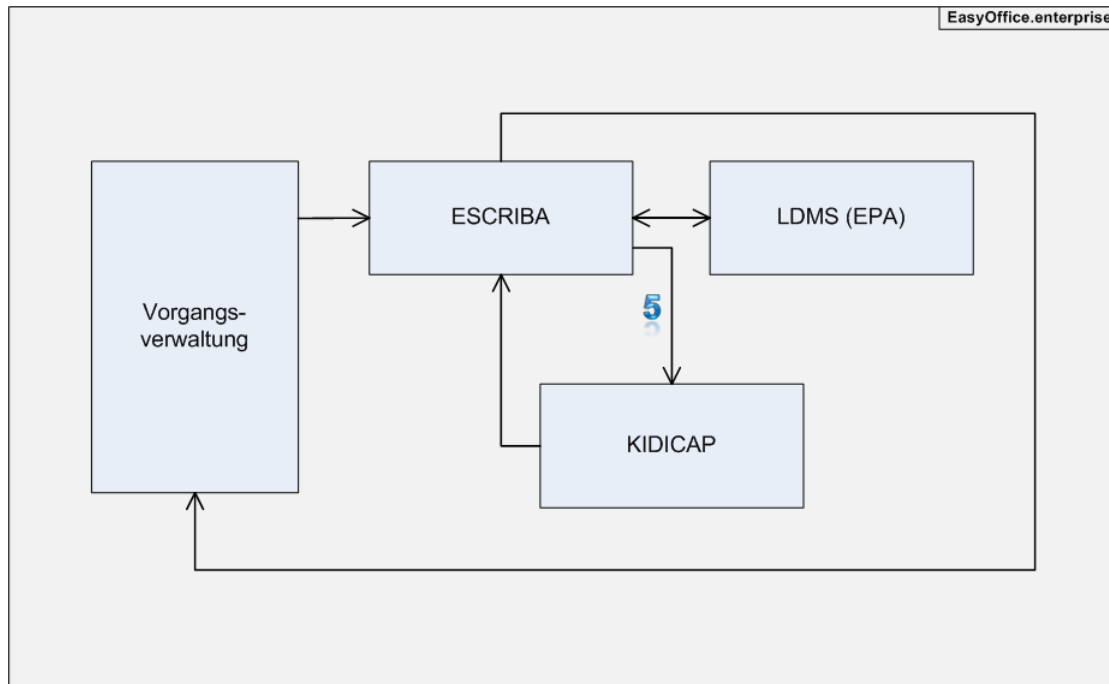

ESCRIBA -> KIDICAP

KIDICAP-Datenexport

Übergabe von Dokumentmetadaten und anschließende Generierung von KIDICAP-Transaktionen

Personalmanagement mit KIDICAP und ESCRIBA

EasyOffice.enterprise Praxis

Christian Mahnke
Date: 10/11/2011

© Copyright 2011 Hewlett-Packard Development Company, L.P. The information contained herein is subject to change without notice.



Personalmanagement mit KIDICAP und ESCRIBA

EasyOffice.enterprise: Vorgangsverwaltung

» Startseite » Eigener Bereich » Service » Suchen » Kontakt » Abmelden

» angemeldet: Christian Mahnke (XDPWMC), 004795 Hewlett Packard GmbH - Testkunde, Hauptsitz Bielefeld
» Kostenlose Hotline: 0800 - 1052000

» Suchen:

 Portal BPO HR Public

» **Navigation**

- Eigener Bereich
- Anwendungen
 - Kidicap
 - Kidicap Archiv
 - EasyReports
 - Haufe Produkte
 - EasyOffice.web
- EasyOffice starten
- Einstellungen
- Download
- Kundeninformationen
- ESSP

» **Startseite**

 Guten Tag und Herzlich Willkommen in unserem neuen Personalwirtschaftsportal.

» **Aktuelles**

Neu	Kategorie	Datum	Titel
	Kidicap	15.02.2010	Produktinformation: Kidicap-Schnittstelle zum Dienstplanprogramm PeP
	Kidicap	03.02.2010	ZERTIFIZIERUNG: DEÜV-Meldeverfahren (gültig bis 31.12.2010)
	Bescheinigungswesen	25.01.2010	Bescheinigungswesen: 3 weitere geänderte Vorlagen V921
	Kidicap	15.01.2010	BESTELLFAX: Neuanlage Benutzerdaten
	Kidicap	14.01.2010	Formular Benutzerdaten

» **Aktuelle Veranstaltungen**

Es sind keine Schulungen geplant. » [weitere](#)

» **EasyProcess.web - Vorgänge**

Überfällige: 94 [Zeigen](#)
Heute: 0 [Zeigen](#)

» **Aktuell geänderte Tickets**

D: 75123	08.07.11 15:59
Test-Ticket, wird gelöscht / bitte ignorieren	
D: 75171	10.06.11 15:38
testte	
D: 75170	08.06.11 11:07
TESTTICKET	
D: 75164	08.06.11 11:01
Testticket 20110530_test_1	
D: 75133	06.06.11 15:23
Test	

» [Ticket erstellen](#) » [Weitere](#)

» **Eigene Veranstaltungen/Termine**

Sie haben sich z.Z. für keine Termine angemeldet.

 drucken

Datenschutzerklärung
Nutzungsbedingungen

©2007-2010 Hewlett Packard GmbH
Impressum

<http://149.206.89.77/index.php/#>



Personalmanagement mit KIDICAP und ESCRIBA

EasyOffice.enterprise: Vorgangsverwaltung

» EasyProcess.web - aktuelle Vorgänge

Neu | Vorgänge exportieren | **Sammel-Änderung** | Sammel-Kopie | Vorgangsverfolgung

Filteroptionen **Es ist 1 Filter aktiv**

Sachb.-Nr.: Persnr. o. Name: Bemerkung:

Datum: Vorgangstypen: Alle PV WV Status:

Grund: Aktivität: Priorität:

1 2

(Seite 1 von 2)

Typ	Pers.-Nr.	Name	Vorname	SB-Nr.	Datum	Grund	Priorität	Aktivität	Status	Bem.	Aktionen
PV	000002	Maier-Lüdenscheidt	Hans	9995	28.07.2011	Abwesenheit	hoch	Krankmeldung	historisch	X	
PV	000007	Salzig	Sandra	36	29.07.2011	Ortszuschlag Kindermachweise(dann gilt-bis verlängern)	MAV	Abstimmung der Abrechnung	historisch		
PV	000032	Kersten	Peter	9995	03.10.2011	Austritt	normal	Urlaubsantrag	neu	X	
PV	100355	Reh	Bert	9930	03.10.2011	Abwesenheit	hoch	Dienstvertrag	Feedback		
PV	000032	Kersten	Peter	9930	11.10.2011	Einführung	hoch	Dienstvertrag	in Bearbeitung		
PV	100295	Kamel	Maria	9993	20.10.2011	Austritt	mittel		neu		
PV	100326	Lama	Barbara	9997	24.10.2011	Arbeitszeit	hoch	Dienstvertrag	erledigt	X	
PV	000034	Müller	Walter	9997	25.10.2011	Abwesenheit	hoch	Krankmeldung	erledigt		
PV	100071	Kiefer	Martina	9997	31.10.2011	Privatabzüge	normal	Dienstvertrag	neu	X	
PV	600005	Dreifuss	Richard	9930	31.10.2011	Arbeitszeit	normal	Dienstvertrag	neu	X	
PV	100250	Kaktee	Jannik	9930	31.10.2011	Abwesenheit	normal	Dienstvertrag	neu	X	
PV	000064	Klose	Maria	9930	31.10.2011	Abwesenheit	hoch	Dienstvertrag	neu		
PV	100071	Kiefer	Martina	9930	31.10.2011	Abwesenheit	hoch	Dienstvertrag	Feedback		
PV	100266	Kirsche	Kathrein	9930	31.10.2011	Abwesenheit	hoch	Dienstvertrag	Feedback		
PV	100295	Kamel	Maria	9930	31.10.2011	Abwesenheit	hoch	Dienstvertrag	Feedback		
PV	600002	Knochenmark	Otto	9930	31.10.2011	Abwesenheit	hoch	Dienstvertrag	Feedback		
PV	990016	Kayser-Bewerber	Geit	9930	31.10.2011	Abwesenheit	hoch	Dienstvertrag	Feedback		
PV	100088	Laub	Yvonne	9930	31.10.2011	Abwesenheit	hoch	Dienstvertrag	Feedback		
PV	100326	Lama	Barbara	9930	31.10.2011	Abwesenheit	hoch	Dienstvertrag	Feedback		
PV	100450	Luchs	Dora	9930	31.10.2011	Abwesenheit	hoch	Dienstvertrag	Feedback		



Personalmanagement mit KIDICAP und ESCRIBA

EasyOffice.enterprise

» EasyProcess.web - Erstellen Sie einen neuen Personalprozess

» 1. Personalfall wählen:

Bitte geben sie eine 6-stellige Personalnummer ein

Arbeitgeber:	Buchungskreis:
Kostenstelle:	Dienstort:
Abr.-kreis:	
Sachb.-Nr.:	Personal-Nr.:
Nachname:	Eintritt:
Vorname:	Austritt:
Geburtsdatum:	

» 2. Vorgang erfassen:

Sachb.-Nr.:	Grund(*):
<input type="text" value="Christian Mahnke (SB 9995)"/>	<input type="text"/>
Priorität:	Aktivität:
<input type="text"/>	<input type="text"/>
Status:	Datum(*):
<input type="text"/>	<input type="text" value="..."/>

Bemerkung:

» 3. Escribe-Dokumente erzeugen

Keine Daten vorhanden

» 4. Fertigstellen



Personalmanagement mit KIDICAP und ESCRIBA

EasyOffice.enterprise

ESCRIBA Composer

Tarifgruppe alt Hier bitte die alte Tarifgruppe auswählen TVÖD Gruppe 1

Tarifstufe alt Hier bitte die alte Tarifstufe auswählen Stufe 1

Tarifgruppe neu Hier bitte die neue Tarifgruppe auswählen TVÖD Gruppe 2

Tarifstufe neu Hier bitte die neue Tarifstufe auswählen Stufe 3

gültig ab Ab wann gld die neue Eingruppierung? * 30.11.2011

Zurück Weiter Abbrechen

ESCRIBA Composer

Zusammenfassung

Es liegen alle für die Dokumentenerzeugung benötigten Angaben vor. Bitte überprüfen Sie die Werte und wählen Sie "Erstellen", um die Dokumenterzeugung zu starten. Mit "Zurück" können Sie in die Assistentenansicht zurückspringen, der Klick auf das "Bearbeiten"-Symbol eines Wertes springt direkt zur Eingabe dieses Wertes.

Abfragen	Eingabewerte/Auswahl	
Geschlecht	W	
Hier bitte die alte Tarifgruppe auswählen	TVÖD Gruppe 1	
Hier bitte die alte Tarifstufe auswählen	Stufe 1	
Hier bitte die neue Tarifgruppe auswählen	TVÖD Gruppe 2	
Hier bitte die neue Tarifstufe auswählen	Stufe 3	
Ab wann gld die neue Eingruppierung? *	30.11.2011	

Zurück Erstellen Abbrechen

1/1

Evangelisches Johanneswerk e.V.
Erntestraße 10
33613 Bielefeld

Frau
Helga Schmidt
Musterweg 89
55555 Musterstadt

Christian Mahnke Sachbearbeiter
Boulevard 7 Gebäude E Büro 72.1
33613 Bielefeld

Telefon: +49 521 92373449
Fax: +49 521 9238444
Email: christian.mahnke@hp.com

Nachtrag zum Arbeitsvertrag

Sehr geehrte Frau Schmidt,

wir freuen uns, Ihnen mitteilen zu können, dass sich - wie bereits mit Ihnen besprochen - eine Veränderung in Ihrer Eingruppierung von TVÖD Gruppe 1 Stufe 1 auf TVÖD Gruppe 2 Stufe 3 ab dem 30.11.2011 ergibt.

Hierüber haben wir einen Nachtrag zu Ihrem Dienstvertrag in doppelter Ausführung erstellt. Bitte reichen Sie uns ein Exemplar unterzeichnet zurück.

Wir freuen uns auf eine weiterhin gute Zusammenarbeit und stehen Ihnen für Rückfragen gern zur Verfügung.

Mit freundlichen Grüßen

Christian Mahnke

Ev. Johanneswerk e.V.
Spendenkonto: Sparkasse Bielefeld
IBAN: 89020000000000000000
BIC: SPARKAS333

Verband
Pastor Dr. Inge Heberich (Verbandsleiterin)
Dr. Britta de Vries (Stellv. Verbandsleiterin)
Bücherei Bielefeld
Thomas Sapp

Wahl-E. Doppelwahl
IBAN: 89020000000000000000
BIC: SPARKAS333

Spendenkonto: Sparkasse Bielefeld
IBAN: 89020000000000000000
BIC: SPARKAS333



Personalmanagement mit KIDICAP und ESCRIBA

EasyOffice.enterprise

» EasyProcess.web - Vorgang anzeigen

» Personalfall

Arbeitgeber:	00690005210 - TestHausHP	Buchungskreis:	00069000521 - HPTKH
Kostenstelle:	0000017 - Chirurgie	Dienstort:	00 - Ärztlicher Dienst
Abr.-kreis:	31		
Sachb.-Nr.:	9902	Personal-Nr.:	000032
Nachname:	Kersten	Eintritt:	01.07.2003
Vorname:	Peter	Austritt:	
Geburtsdatum:	02.01.1966		

» Vorgang anzeigen

Sachb.-Nr.:	Andreas Berg (9930)	Grund:	Einführung
Personalnr.:	000032	Aktivität:	Dienstvertrag
Priorität:	hoch	Datum:	11.10.2011
Status:	in Bearbeitung		

Bemerkung:

» Dokumente

Bezeichnung	Abrechnungsmonat	Erstellt am	Erstellt von	Status	Job-ID	Aktionen
HP_Testdokument	2011-06	18.10.2011 03:42:06	XDEXL1	pending...	8de9e807-08fc-4c94-be18-0fef54ce2740	
HP_Testdokument	2011-06	31.10.2011 08:53:12	XDPWMC	pending...	4cb72a4c-1abe-46dc-9b10-43787203075a	
Personalmeldung	2011-10	10.11.2011 15:05:50	XDEXL1	pending...	bbc91959-d00e-4f78-b756-e5e8a512de08	
Personalmeldung	2011-10	10.11.2011 15:06:02	XDEXL1	pending...	f7207e26-eb59-4357-9819-f74990f8a373	
Personalmeldung	2011-10	10.11.2011 16:09:01	XDEXL1	pending...	a79eb444-7362-48b6-a8aa-5c71f12dc9bfe	
HP_Testdokument	2011-10	10.11.2011 16:09:15	XDEXL1	pending...	98221a6b-4e3d-4814-9bf4-670d3e88a58b	

» Änderungs-Historie

Zeitpunkt	geändert von	Feld	alter Wert	neuer Wert
18.10.2011	XDEXL1	Neuer Eintrag		
18.10.2011	XDEXL1	Neues Dokument		HP_Testdokument
31.10.2011	XDPWMC	Neues Dokument		HP_Testdokument
10.11.2011	XDEXL1	Neues Dokument		Personalmeldung
10.11.2011	XDEXL1	Neues Dokument		Personalmeldung
10.11.2011	XDEXL1	Neues Dokument		Personalmeldung
10.11.2011	XDEXL1	Neues Dokument		HP_Testdokument

x



Personalmanagement mit KIDICAP und ESCRIBA

EasyOffice.enterprise

Nutzen von EasyOffice.enterprise (mit ESCRIBA)

- Effiziente Unterstützung von dokumentenzentrierten Personalprozessen
- Verringerung der Steuerungs-, Überwachungs- und Administrationsaufwände
- Schaffen von reversionssicheren, transparenten Prozessabläufen
- Zentrale, objektorientierte Verwaltung von Dokumenten
- Dokumentendesignaufgaben können vollständig von unseren erbracht werden



ENDE

© Copyright 2011 Hewlett-Packard Development Company, L.P. The information contained herein is subject to change without notice.

